

TRASPORTATORE CINGOLATO
TRACKED TRANSPORTER

TCH-2500/BT



Protezione operatore
ROPS ripiegabile in
avanti - Frontal Folding
ROPS canopy

Sedile girevole di 180° -
180° rotating driver's seat

Carreggiata di 1,23 mt
con cingoli di 320 mm
di larghezza -
Track of 1,23 mt with tracks
of 320 mm width

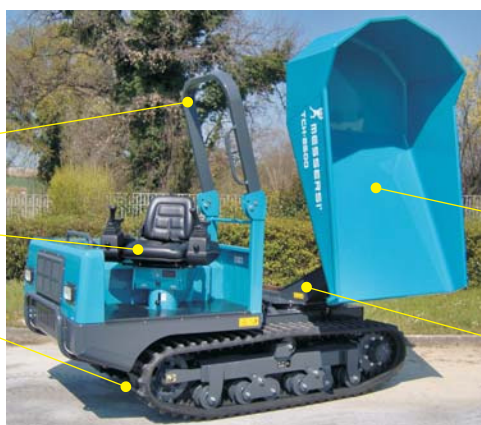

Ampio cassone (1350 lt!)
con scarico tramite la rotazione
della benna di 180° comandata da
joystick servoassistito -
Wide Body (1350 lt!) With trilateral
unloading operated through pilot assisted
joystick

Elevato angolo di ribaltamento -
Hoher Kippwinkel

CARATTERISTICHE GENERALI

- Trasportatore cingolato a trasmissione idrostatica a due circuiti indipendenti con pompa a pistoni assiali a cilindrata variabile e motore idraulico a pistoni assiali a due cilindrate per ogni cingolo.
- Due velocità selezionabili elettricamente.
- I comandi sono interamente servo-assistiti con joy-stick montati sui braccioli del sedile, ruotante di 180° per mantenere l'operatore sempre orientato nella direzione di marcia del mezzo. Un particolare dispositivo elettro-idraulico consente di mantenere il senso del comando del joy-stick coerente col senso di marcia comunque sia orientato il sedile.
- Sterzata idrostatica con possibilità di controsterzata attorno al centro macchina.
- Freno di stazionamento meccanico a comando idraulico negativo per la sosta su forti pendenze; il suo azionamento intercetta il segnale di pilotaggio delle leve.
- Telaio a struttura modulare composta da una unità motrice installata su telaio unificato per ricevere attrezzature diverse. Sottocarro ad assi oscillanti con cingoli in gomma, idonei alle alte velocità. La notevole altezza libera dal suolo gli consente di muoversi agevolmente sullo sterrato e su terreni particolarmente accidentati.
- Carro cingolato su rulli portanti supportati da cuscinetti a rotolamento a rulli conici a tenuta "long life"
- Cassone di carico con scarico automatico sui tre lati, comandato da joy-stick. L'elevato angolo di ribaltamento anteriore consente un ottimo scarico anche in salita.
- Il motore, ampiamente sovradimensionato per le caratteristiche della macchina, è alloggiato sotto un'ampia cofanatura, apribile, che consente un facile e comodo accesso a tutte le parti della trasmissione, del motore, dell'impianto idraulico, per una corretta e sicura manutenzione.
- A corredo della macchina può essere montata, optional, una presa di forza idraulica della portata di 36 l/min. alla pressione di 170 bar, fornibile anche dopo l'acquisto della macchina.

GENERAL FEATURES

- Tracked dumper with hydrostatic transmission having two independent circuits with variable displacement axial piston pump and two speeds axial piston motor for each track.
- Machine with two speeds with electric selection
- Controls are completely pilot assisted through joy-sticks assembled on the armrests of the driver's seat, which is rotating of 180° to keep the operator always oriented in the running direction. A particular electric-hydraulic switch permits to maintain the position of the joy-stick's control in correspondence with the running direction however the seat is oriented.
- Counter-rotation of the tracks.
- Mechanical parking brake with negative control to stop the machine on deep slopes.
- Chassis with modular structure composed of a tractor unit set up on a unified frame apt to receive various attachments. undercarriage with oscillating axes and rubber tracks, suitable for high speeds. The considerable ground clearance allows the easy motion even on dirt patches and on rough terrains.
- Tracked machine on bearing rollers supported by "long life" rolling taper roller bearings.
- Loading body with automatic unloading on the three sides, moved by joy-stick. The high front dumping angle permits a perfect unloading even on slopes.
- The engine considerably oversized for the features of the machine, is placed under a big bonnet, tiltable, allowing an easy and comfortable access to all the components of the transmission, of the engine and of the hydraulic system for a quick and safe maintenance of the machine.
- As optional fitting the machine can be equipped with an hydraulic P.T.O. With delivery of 36 l/min at 170 bar, deliverable even after the purchase of the machine.

DATI TECNICI

		TCH-2500	
Peso operativo	Kg	2400	
Carico operativo	Kg	2500	
Capacità di carico: - a colmo (norma SAE)	m ³	1.35	
	m ³	1.05	
Motore DIESEL	tipo	KUBOTA V2403M	
- Potenza massima (2600 r.p.m.)	HP/Kw	48 / 35.8	
- Cilindrata	cm ³	2434	
- Cilindri	n°	4	
- Coppia max a 1600 rpm	daNm	16.3	
- Raffreddamento	tipo	a liquido	
Trasmissione	tipo	idrostatica	
Pompe trasmissione a pistoni portata variabile	n°	2	
Portata totale	l/min.	71x2	
Pompa servizi ad ingranaggi	n°	1	
Portata	l/min.	36	
Pressione max di esercizio per traslazione	bar	330	
Pressione max di esercizio servizi	bar	175	
Velocità massima:	Km/h	5.5 / 11	
Sistema di sterzata a cingoli indipendente	tipo	idrostatico	
Tensionamento cingolo in gomma	tipo	a grasso	
Larghezza cingolo	mm	230	
Pressione specifica al suolo: - a vuoto / a carico	Kg/cm ²	0.244 / 0.499	
Pendenza max superabile a pieno carico	max %	70	
RIFORMIMENTI			
Capacità serbatoio carburante	lt	55	
Capacità serbatoio olio idraulico	lt	30	

TECHNICAL DATA

		TCH-2500	
Operational weight	Kg	2400	
Operational loading	Kg	2500	
Bucket capacity: - heaped (SAE norms)	cu.m.	1.350	
	cu.m.	1.050	
Diesel engine	type	KUBOTA V2403M	
- Max. power (2600 r.p.m.)	HP/Kw	48 / 35.8	
- Displacement	cu.m.	2434	
- Cylinders	n°	4	
- Max. torque at 1600 rpm	daNm	16.3	
- Cooling	type	liquid	
Transmission	type	hydrostatic	
Axial piston pump with variable cubic capacity	n°	2	
Total capacity	l/min.	71x2	
Utilities gear pump	n°	2	
Capacity	l/min.	36	
Max. working pressure for translation	bar	330	
Max. working pressure for utilities	bar	175	
Max speed	Km/h	5.5 / 11	
Steering system through independent tracks	type	hydrostatic with grease	
Rubber tracks tensioning	type	with grease	
Track width	mm	230	
Specific ground pressure: - empty / loaded	Kg/cm ²	0.244 / 0.499	
Max. gradient capability full loaded	max. %	70	
REFUELLING:			
Fuel tank capacity	lt.	55	
Hydraulic oil tank capacity	lt.	30	

DIMENSIONI DI INGOMBRO / OVERALL DIMENSIONS

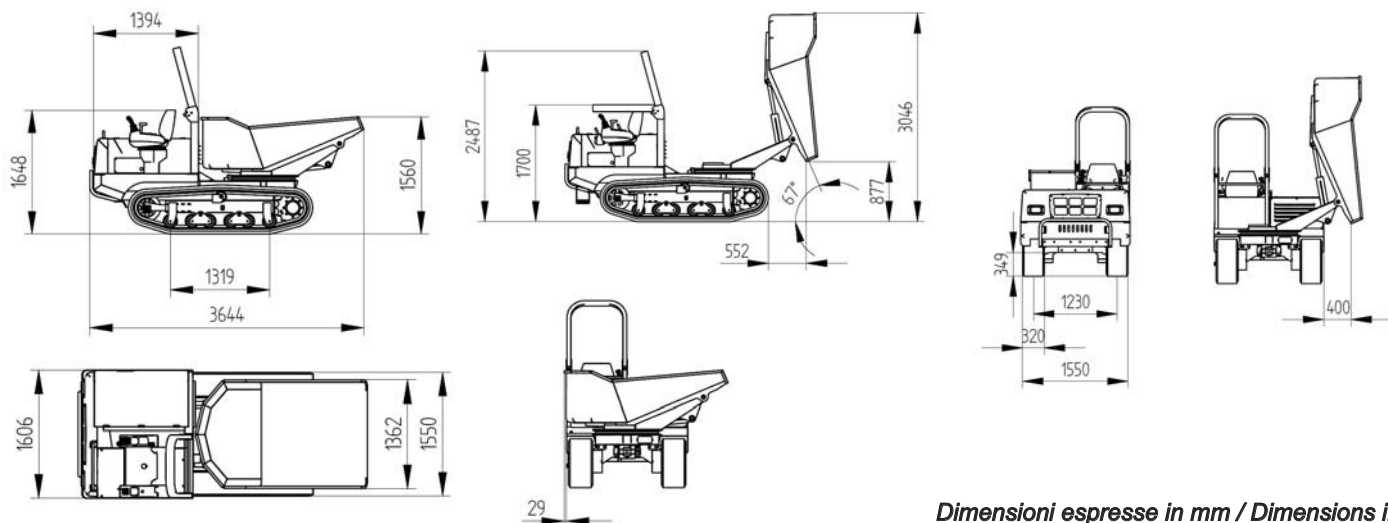

Dimensioni espresse in mm / Dimensions in mm

Data, caratteristiche ed illustrazioni non sono impegnativi e potranno essere variati senza alcun preavviso.
Data, features and pictures are not binding and may be altered without any prior notice.

Sede Legale: Via Thomas Edison, 6
60027 OSIMO (AN) Italy
Sede Amm. E Stab.: Via Arcevese, 44
60010 CASINE di OSTRÀ (AN) Italy
Tel.071.688771 r.a. - Fax 071.688586
Web: www.messersi.it
E-mail: messersi@messersi.it

Generalagent i Sverige:
Carlsson & Co AB
Tel: 0346-84530
www.carlsson-co.se info@carlsson-co.se

